



Bär VanLift FreeAccess – революционный Cargolift

Bär Cargolift –
это больше чем просто гидравлический борт

До сих пор Вы стояли перед выбором: либо свободный доступ к фургону автомобиля, либо безопасная погрузка и разгрузка с помощью гидроборта. Теперь это в прошлом. FreeAccess – это волшебное слово для Вашего Sprinter. Одним выстрелом Вы убиваете сразу двух зайцев. Платформа в сложенном положении обеспечивает свободный доступ к грузовому отсеку, в раскрытом положении платформы гидроборт является Вашим надёжным помощником при загрузке паллет и тележек на роликах.

С этой техникой фирма Bär вышла на новый уровень в области функциональности, комфорте управления, стабильности и лёгкости. Конечно Вы также можете сделать свой выбор в пользу нашей прежней версии. Выбор остаётся за Вами. Потеря полезной грузоподъёмности в обеих версиях составляет только 175 кг.

VanLift FreeAccess

BC 502A2V

BC 602A2V

BC 603A2V

VanLift Standard

BC 502S2V

BC 602S2V

BC 603S2V

Mercedes-Benz
Sprinter

The logo consists of a yellow square with a white stylized 'B' inside, followed by the letters 'A' and 'R' in a bold, blue, sans-serif font. Below this, the word 'Cargolift' is written in a smaller, blue, sans-serif font.

Bär VanLift FreeAccess – в сфере логистики мы ставим Ваш Sprinter на крыло



Свободный, безопасный доступ без использования гидроборта.



Гидравлически открывается и раскладывается от руки.



VanBridge соединяет пол фургона и платформу. Разница по высоте 12 мм в стандартном исполнении пола фургона.



Достаточно места для европаллеты и роклы. Очень плоский угол (7,7°). Соблюдайте допустимую нагрузку.



Простое управление: дистанционное управление с защитным интервалом времени.



Bär VanLift Standard.

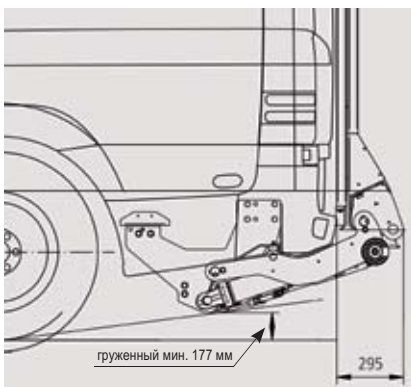

Дополнительное оборудование

- Съёмный сцепной шар
Прицепная нагрузка: как оригинал Sprinter
Опорная нагрузка: 120кг, вес: 28кг
Код E43 (розетка от Мерседес) обязательна!
- Дополнительное управление на кабеле
- VanBridge для изотермического фургона. Необходимо интегрировать в задний портал фургона.

Базовые данные на Sprinter

Колёсная база (мм)	Полная масса/т	VanLift	Грузоподъёмность (кг)
3.250 Компакт	3,0/3,5	–	–
3.665 Стандарт	3,0/3,5	BC 602A2V BC 602S2V	600
3.665 Стандарт	5,0	BC 603A2V BC 603S2V	600
4.325 большая	3,5/5,0	BC 502A2V BC 502S2V	500
4.325 очень большая	4,6/5,0	BC 502A2V BC 502S2V	500

Условие - высокая крыша.

Установка на пневмоподвеску не возможна!

Установка без изменений кузова!

Необходимое дополнительное оборудование

Код	Короткое описание	Рекомендуемое	Необходимое	Не подходит
E28	Доп.аккумулятор		●	
EK1	Переключатель		●	
V43	Деревянный пол		●	
CF4	Повышенная стабильность		●	
W54	Распашные задние двери 270°	●		
T19	боковые сдвижные двери со стороны водителя			●
R65	Крепление запяски			●
K60 K63	„Глушитель“			●
W78	Дворники			●
W73 W75 QA9	„Ступени порога“			●
EZ8	Датчики парковки			●
Q22 Q50 QA7	Стандартное сцепное устройство			●
M49	Генератор*			
E43	Эл.оснастка для сцепного шара**			
QA3	Повышенная сцепная нагрузка 3,5 т.***			
*	Необходимо только для коротких сообщений			
**	Доп.оснащение в последствии очень дорого и трудоёмко.			
***	По заказу. Если необходимо, пожалуйста сообщите при подаче заказа.			

Размеры платформ

VanLift	Высота (мм)	Ширина (мм)
FreeAccess, всех типов	1.810	1.330
Standard, всех типов	1.810	1.380

Лакировка платформ:

Белый алюминий RAL 9006 шелковый блеск (A2V)
Натуральный алюминий (S2V)

Безопасность работы на платформе с TragGrip и SideGrip

Все права защищены



Gerd Bär GmbH · Industriegebiet Böllinger Höfe · Pfaffenstraße 7 · D 74078 Heilbronn

Fon +49 7131 2877-992 · Fax +49 7131 2877-912 · freeaccess@baer-cargolift.de · www.baer-cargolift.com